



✓ Chiller Modular Enfriado por Aire (15 TR)*

220V-3F-60HZ - Heat Pump

Características del Equipo:

Modo de Operación: Enfriamiento / Calefacción Bomba de Calor / Bomba Refrigerante
R-410A

Capacidades:

ICHS-180KC-5 15 TR.

Características:

- ✓ Enfriado por aire.
- ✓ Compresor tipo scroll.
- ✓ Recubrimiento Bluefin en serpentín condensador.
- ✓ Intercambiador de casco y tubo.
- ✓ Instalación modular escalable hasta 280 TR en combinación de módulos de diferentes capacidades.
- ✓ Cuenta con termostato controlador y transformador de corriente, incluido de fábrica.



*Imágenes con fines ilustrativos.

Características del Equipo:

Capacidad de enfriamiento	15 TR
Capacidad de Calefacción	16.5 TR
Modo de Operación	Enfriamiento / Calefacción / Bomba
Refrigerante / Medio	R-410A / Agua Helada o Caliente
Compresores	Fijo tipo Scroll

Compresores:

Compresor Fijo tipo Scroll	
Marca Compresores	Danfoss
Cantidad Compresores	2 pzas

Datos del Condensador:

Tipo de Intercambiar de calor	Tubos de Cobre y Aletas de Aluminio
Recubrimiento Anticorrosivo	BlueFin
Cantidad de motores	2.00
Volumen de Aire de Ventilador	14,125 CFM

Rango de Operación:

	Enfriamiento	Calefacción
Temperatura de Operación del Agua	5 a 17°C	45 a 50°C
Temperatura Ambiente Exterior	10 a 46°C	0 a 21°C

Información del Equipo

Sonido de Operación DB	67
Cable Comunicación Módulo/Módulo	Blindado 3 Hilos Calibre 18
Cable Comunicación Módulo Maestro/Control	Blindado 3 Hilos Calibre 18
Control de Refrigerante	EXV + Capillary Throttle

Datos del Evaporador:

Tipo de Intercambiador de Calor	Casco y Tubo
Flujo de agua (GPM)	45.35
Pérdida de Resistencia de Agua (kPa)	12
Volumen (L)	42.0
Diámetro Interior de Entrada/Salida de Agua	4"Ø
Máxima Presión Agua (Mpa)	1.0
Tipo de Conexión a Tubería de agua	Junta Flexible

Características eléctricas y dimensiones:

Modulo Modelo	Tubería de Agua		Información Eléctrica						Dimensiones de Equipo (mm)			Peso Kg
	Entrada	Salida	Voltaje-Fase-Ciclos	Amperaje		Consumo kW		MFA (A)	Largo	Alto	Ancho	
				Frío	Calor	Frío	Calor					
ICHS-180KC-5	4"Ø	4"Ø	220V-3F-60Hz	63.0	65.5	19.5	20.0	150	2000	1880	900	580

Protecciones de Seguridad del Equipo:

- ✓ De alta presión en descarga.
- ✓ Por baja presión en succión.
- ✓ De alimentación eléctrica en secuencia de fases.
- ✓ De anti-congelamiento en modo de enfriamiento.
- ✓ Del compresor por sobre corriente.
- ✓ Por sobrecarga del compresor.
- ✓ Por diferencia de temperatura en entrada/salida de agua.
- ✓ Por temperatura de descarga del compresor.
- ✓ Por corte de flujo de agua.
- ✓ Por malfuncionamiento de sensores.



Dimensiones del Equipo (mm):

REV.02 - 0618

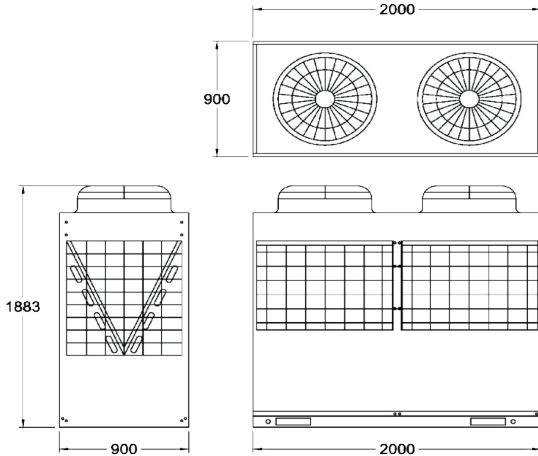

Instalación de Módulos y Tuberías:

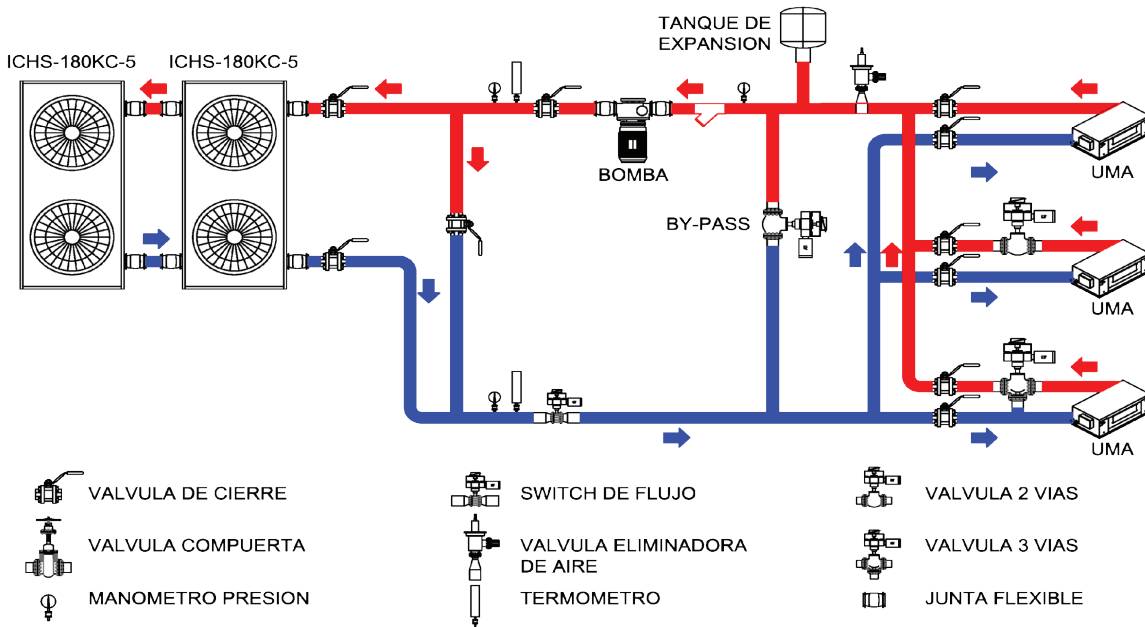

*Imágenes con fines ilustrativos.

Diagrama de Alimentación Eléctrica y Comunicación:

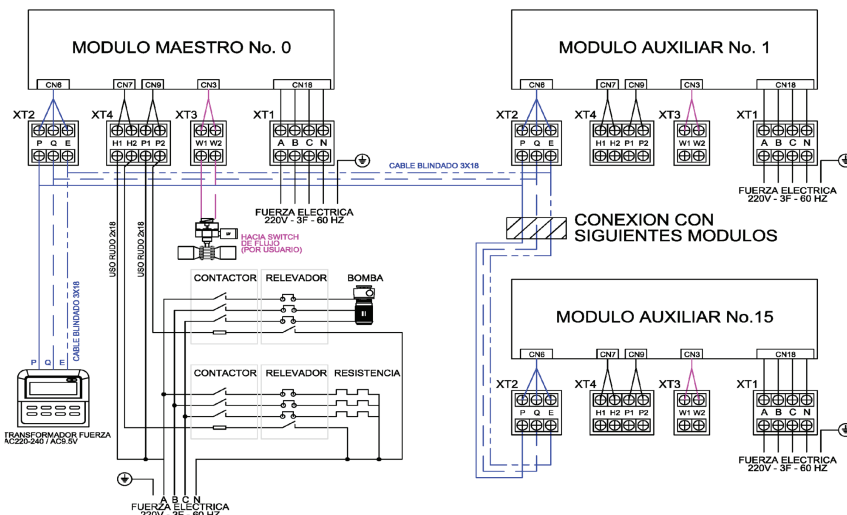

El fabricante se reserva el derecho de modificar las características de los equipos, sin previo aviso.

Curva de caída de presión

ICHS-180KC-5 15 TR.

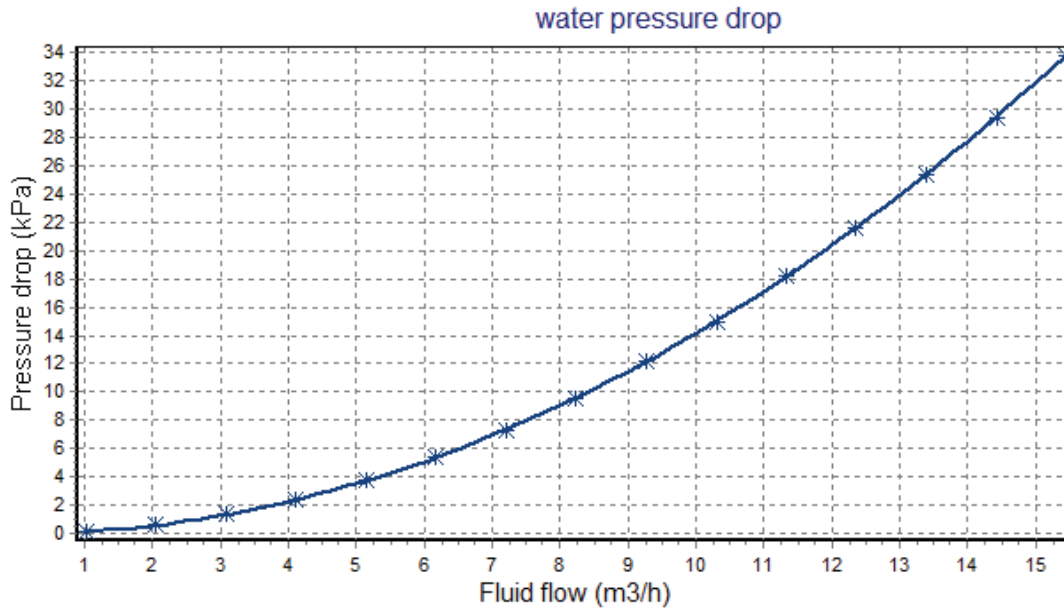

*Imágenes con fines ilustrativos.